

Klappkarte 174x54mm

4-farbiger beidseitiger Druck



Abbildung in Originalgröße



TIPP

Unsere Visitenkarten können mit abgerundeten Ecken produziert werden. Der Eckenradius beträgt 5mm. Bitte bedenken Sie dies beim Erstellen Ihres Layouts. Um zu vermeiden dass Objekte welche zu nah am Rand / in der Ecke stehen angeschnitten werden, sollten diese mit einem Abstand von 3mm zum Rand des Endformates gesetzt werden.

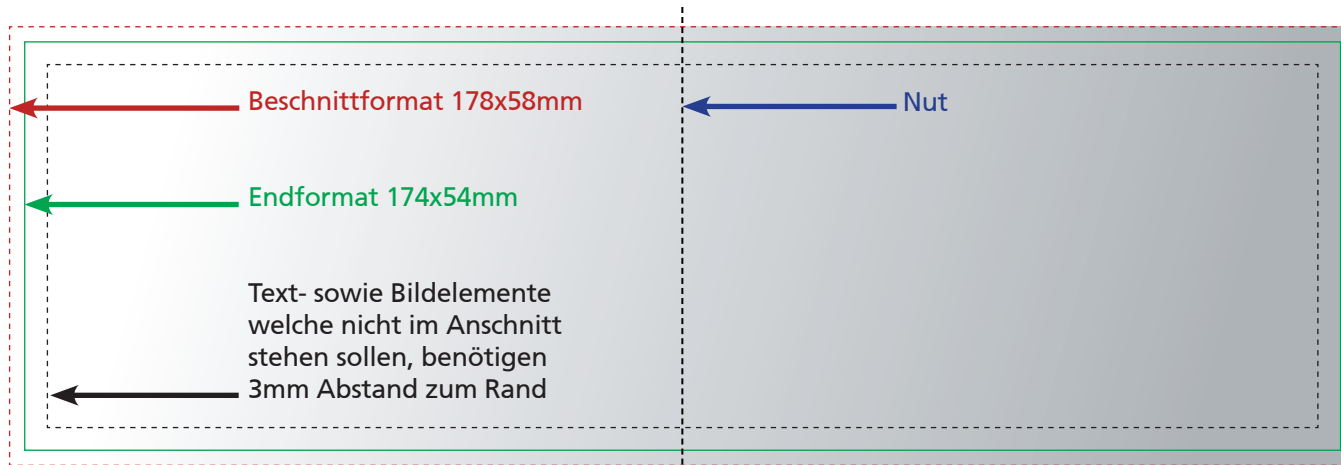
DRUCKSPEZIALIST

GROSSFORMAT . WERBEMITTEL . SCHILDER . OFFSET

Beschnitt

Es werden 2mm Beschnitt an jeder Seite benötigt. Das Beschnittformat beträgt dann 178x58mm. Beschnitt wird benötigt um beim Endbeschnitt Blitzer(weiße Ränder) zu vermeiden.

Farben

Grundsätzlich sind Druckdaten in CMYK oder in Graustufen anzulegen. Für Farbabweichungen durch falsch verwendete Farbmodi (z.B. RGB) oder angelegte Sonderfarben (z.B. Pantone oder HKS) können wir keine Haftung übernehmen.

Schriften

Schriften müssen immer im Dokument eingebettet (bspw. pdf) oder in Kurven konvertiert werden (bspw. offene Daten). Nicht eingebettete oder konvertierte Schriften werden unter Umständen automatisch durch Standardschriftarten ersetzt.

Überdrucken

Vermeiden Sie die Funktion „Überdrucken“ sofern Sie diesen Effekt nicht explizit wünschen. Überdrucken bedeutet, dass die darunter liegende Farbe durchscheint und sich beide Farben somit „vermischen“ (z.B. ein cyan-farbenes Objekt, welches auf Überdrucken gestellt ist und auf einer gelben Fläche liegt, wird dann grün erscheinen).

Auflösung

Pixelgrafiken und Pixeldateien (tif, jpeg) müssen eine Ausgabe-Auflösung von 263 bis 350 dpi haben und im CMYK Modus vorliegen (Bilder in offenen Daten immer einbetten!).

Datenformate

Adobe Illustrator bis CS2, Indesign CS2, CorelDraw bis x6, tif, jpeg, eps, pdf